

VI SKITER I ALLT
VI ÄR REBELLER!!!

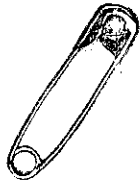
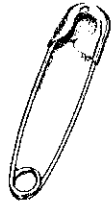

NR. 2

Sjätte mor Allen

-Vi som trodde han var från Bengtsfors IF-



NU MED SEXBILAGA

...OCH KULÖRT FRAMSIDA I GLAD FÄRG!!!

GEGEN



NAZIS

EN TYSK, ENGELSK, FRANSK,
ITALIENSK, SPANSK, TJECKISK
OCH HOLLANDSK UPPLAGA AV
FORELIGGANDE VERK HAVA
UTKOMMIT PÅ SAMMA FÖRLAG.

EFTERTRYCK FÖRBJUDES

ALLA RÄTTIGHETER ANGÅENDE ÖVERSÄTTNING TILL FRÄMMANDE
SPRÅK FORBEHÅLLES

HO, HO, HO?

Vi är tillbaka?

Framför dina vattniga ögon finner du nummer två (2) av den eminenta publikationen

SJÄTTE MORALEN

Inte kunde väl vi drömma om att vårt förr nummer skulle bli så totalt föraktat och kuggat av de samlade censorerna. Inte kunde väl vi drömma om de timslånga förhören, tumskruvarna, kanalgrävandet och de dryga böterna. Pressfrihet? -Ha. Den gäller bara SvD.

Vi räds emellertid inget. Nu är vi här igen med ett nytt nummer av tidningen. Vår baneutgåva?

Let's gå!

I redaktionen: Äldste Stål, Äldste Friberg, Äldste Thortensson, Äldste Svensson, Äldste Gurka, Äldste Laukka, Äldste Björnberg

Gueststars: Carl Boman, Henrik Svensson, Erik Stormark och Emil Pedersen.

Utgifningsdatum: 23 mars 1994 e.Kr.

Utgifningsort: Degerfors

Pris: 5,-

Tack till Flyttlassets tryckeri och data

Storlek: M-XXL

Orto-, meta-, para-

Ansvarig (hmmmm) utgifare: Äldste Björnberg

Obunden Krisdemolerisk

Adress:

Sjätte Moralen
c/o DAKF
c/o Ung Vänster
Bruksgården
Krontorpsvägen 1
693 32 Degerfors
Allsvenskan

Vill du medverka i Sjätte Moralen? Tragiskt. Skicka i så fall dina alster till adressen ovan. Vi ansvarar icke för varken följderna eller materialet. Tycker den fascistoida redaktionen att dina verk är bra, förenliga med Sjätte Moralens prägel, DAKFs normer och om vi i våran subjektiva bedömning tycker att det är bättre än vad vi lyckas prestera så kan det mycket väl vara hänt att vi publicerar det!!! Inga honorarer utgår, däremot så mottager vi gärna mutor. Kom igen, gör nå't konstruktivt, skriv i Sjätte Moralen.

Med anledning av att vi tidigare har fått klagomål på att artiklar etc. inte har signerats så tänker vi inte göra det nu heller. Hoppas att ni har förståelse för det tekniska missödet

SEPULTURA

Chaos A.D.

Om du tycker att Guns N Roses är för mesiga, att Death Metal bara handlar om djävlar, inälvor och dubbelpedaler, att Poupée Fabrikk är för syntiga, att Tore Skogman tappat stinget, att Sex Pistols är för moderna, då kanske Sepulturas nya CD Chaos A.D. är något för dig. Nu undrar du kanske varför S. medverkar i denna alternativa produktion, jo det är nämligen så att S. skriver inte nonsensexter, nej de är mycket medvetna om sin omgivning och speglar detta i sina texter. Ta tex låten "Kaiowas" som är tillägnad en indianstam i Brasilien, som tog massjälvmord för att regeringen ville ta deras land och tro ifrån dem.

Själv tycker jag att skivan är jävligt tung och fin, men också ganska punkig; för att citera den totalt oalternativa programledaren Sonja Björk: "När Sepultura började spela så tyckte hårdrockarna att de var för punkiga, och punkarna tyckte att de var för långhåriga."



 = S. Thorstensson

MY HOLIDAY

My holyday has just start
I know what I should do. Fishing in
lappland

MEMORIS

Thear it is! That song! it maks me
tink off ... Yes, Wot! a wonder vol frend
a sad moment a craysi sitovesorn
a lovely parti? play that song
and it vill kom bak to Yo bekos
, mjusik maks yey remeber



Förklaring:

DAKF

MÅLSÄTTNING OCH GRUNDER

Målsättning och grunder

DAKF är en ideell fristående förening som verkar för att främja alternativ kultur i Degerfors. DAKF vänder sig främst till ungdomar bosatta på orten men är öppen för alla. Föreningens verksamhet bygger på socialistiska och demokratiska traditioner. DAKF vill verka...

- ...för att främja kulturen i samhället.
- ...för alternativ, "udda" kultur.
- ...mot rasism och främlingsfientlighet.
- ...för socialistiska värderingar: Ett klasslöst samhälle utan könsdiskriminering, kapitalmakt och miljöförstöring.
- ...för en ökad ortskänsla, gärna positiv lokalpatriotism.

Vad är kultur?

Kultur är det sammanfattande namnet på all mänsklig aktivitet; politik, religion, konst, musik, samvaro etc. etc.. Vad man normalt menar med kultur är ett ganska inskränkt område bestående av film, konst, foto, musik och dans, punkt. DAKF vill verka för en ökad kulturell medvetenhet främst inom dessa klassiska kultursektorer genom att presentera alternativ.

Situationen i Degerfors

Degerfors är en typisk svensk bruksort som dock med hjälp av fotbollen lyckats skaffa sig en ökad identitet, detta är positivt. Bruksandan innehåller såväl positiva som negativa element, den innebär en trygghet, stabilitet, gruppkänsla men risker finns också för inskränkthet, ojämlikhet mellan könen, främlingsfientlighet och kulturell homogenitet. Där finner vi också DAKFs mission; att verka för ett mer mångkulturellt samhälle, Degerfors. Vi vill visa att det på orten finns mer än musikskolans brassorkester, hårdrocksgrupper och dansband. Inget ont om den verksamhet som bedrivs inom dessa genrer men nog så borde det väl finnas fler kulturella alternativ att välja mellan!

a benen hav
ssa in i en
nde formen
i skallen, b
ör såsom må
lsl raka sta
öjda stavar
ngivas av e
inna (benh
ure äro de
a eller fylld
tet består -
av 207 be
ålen och 12
änseende ti
kotpelaren
örsta delen
a. Kotorna
ppen och b
ligger. Frå
tt, nämligen
xutskotten
tskottet bak
dra på så s
inga ryggmä
i formen bet
kotpelarens
n hals- hri

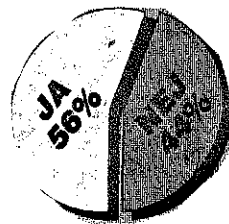

42 En koppartråd av längden 50 cm placeras mellan två magnet-poler (se bild 28). Koppartråden är via strömförande ledningar upphängd i en isolerande stav S. Ledningarna ansluts till en strömkälla.

PRIS 10.00 kr

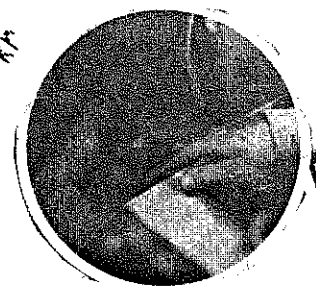

KÖP

Lahtis

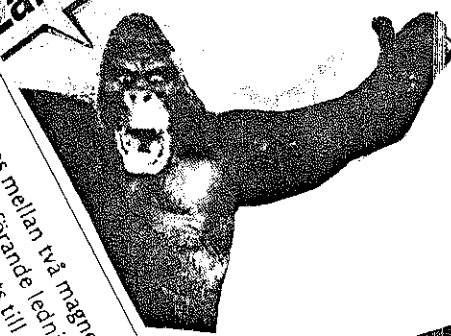

Så lyfte jag mina bröst

AVANCERADE EXPERIMENT

Två mogna kvinnor leker med dig

DAKF

Mycket kiss i sängen

TJEJER SÖKES!

aller (gå, resa, åka)

présent	imparfait	passé composé	futur simple
je vais tu vas il va	j'allais tu allais il allait	je suis allé(e) tu es allé(e) il est allé elle est allée	j'irai tu iras il ira
nous allons vous allez ils vont	nous allions vous alliez ils allaient	nous sommes allé(e)s vous êtes allé(e)s ils sont allés elles sont allées	nous irons vous irez ils iront

avoir (ha)

présent	imparfait	passé composé	futur simple
j'ai tu as il a	j'avais tu avais il avait	j'ai eu tu as eu il a eu	j'aurai tu auras il aura
nous avons vous avez ils ont	nous avions vous aviez ils avaient	nous avons eu vous avez eu ils ont eu	nous aurons vous aurez ils auront

connaître (känna, veta)

présent	imparfait	passé composé	futur simple
je connais tu connais il connaît	je connaissais tu connaissais il connaissait	j'ai connu tu as connu il a connu	je connaîtrai tu connaîtras il connaîtra
nous connaissons vous connaissez ils connaissent	nous connaissions vous connaissiez ils connaissaient	nous avons connu vous avez connu ils ont connu	nous connaîtrons vous connaîtrez ils connaîtront

croire (tro)

présent	imparfait	passé composé	futur simple
je crois tu crois il croit	je croyais tu croyais il croyait	j'ai cru tu as cru il a cru	je croirai tu croiras il croira
nous croyons vous croyez ils croient	nous croyions vous croyiez ils croyaient	nous avons cru vous avez cru ils ont cru	nous croirons vous croirez ils croiront

devoir (böra, "måste")

présent	imparfait	passé composé	futur simple
je dois tu dois il doit	je devais tu devais il devait	j'ai dû tu as dû il a dû	je devrai tu devras il devra
nous devons vous devez ils doivent	nous devions vous deviez ils devaient	nous avons dû vous avez dû ils ont dû	nous devrons vous devrez ils devront

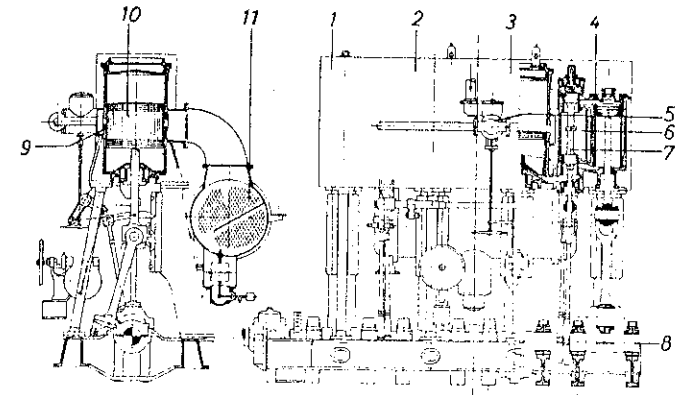

Hon är det enda absoluta i min tillvaro.

Gudinnan.

Beatrice, Isolde, Julia.

Mina tankars enda innehåll av värde.

Ängeln.

Godhet, skönhet, klokhet.

Den lägsta varelsens drömmar.

Föraktad av alla, även av sig själv.

Jag är en böld på min egen tillvaro.

En böld på mänskligheten.

Täraren.

Jag kan inte uttrycka något, jag är fast i
mina förkrympta begränsningar.

Ändå.

Älskar, älskar, älskar.

**AMERIKANSKA
PANNKAKOR
AVSLÖJAS I URINEN**



Varför blev mamma glad?



Plötslig död i Budapest 1956.



Nu fan ska det bli
au. Nu ska jag hoppa!

Var har kommit
att göra rustigt
out?

Nu ska de
allt få ängra
sig, de
eldkingarna!

1, 2, 3 på det fjärde
ska det ske, på det
femte gäller det,

På det sjätte
smäller det!

AAAAH!

Nej, förrästen!

Jag skiter i
det här

SLUT

BÖR SEXUALUNDERVISNINGEN FORTFARANDE UTVECKLAS?

Är skolans sexualundervisning fulländad? Lär den ungdomarna vad de behöver veta inför mötet med det motsatta könet - i sängen?

Ett faktum är ju att sexualundervisning av idag är ljusår bättre än den en gång var. Ganska långt in i detta sekel kännetecknades ungdomars kännedom om könslivet av att denna kunskap knappt existerade.

Idag lär sig ungdomarna i skolbänken vad begrepp som pubertet, menstruation, samlag, befruktning och abort innebär. Onani är fullständigt ofarligt. Att pojkar har nattliga pollutioner är helt normalt. Kondom skyddar inte bara mot oönskad graviditet utan också mot de flesta könssjukdomar. Homosexualitet uppträder hos uppskattningsvis 3 och 10 procent av befolkningen.

Huvudsakligen består sexualundervisningen idag av fyra delar: 1) Anatomi, 2) Preventivmedel, 3) Könssjukdomar och 4) Övriga frågor.

Del 1 behandlar hormonerna, puberteten, könsorganens byggnad, menstruationen och graviditeten. Här får man också veta hur "det" går till: Vid samlag mellan man och kvinna förs den styva penis in i slidan, varefter kropparna rör sig rytmiskt mot varandra. Samlaget upplevs som lustförmimmelser, som stegrar och kulminerar med orgasmen (utlösningen). Under orgasmen sker sädesuttömningen hos mannen . . . Under förspelet kramar, smeker och kysser mannen och kvinnan varandra och stimulerar varandras könsorgan. Den här typen av beskrivning är naturligtvis bättre än ingen skildring alls, men ger inte uttryck som

t.ex. "stimulera könsorganen" en lite missvisande bild av verkligheten?

Nästa avsnitt, nr 2, handlar om alla de metoder som finns för att undvika tillökning. På provet kommer uppgiften: Ge exempel på tre olika preventivmedel och beskriv hur de fungerar.

Tredje delen, Könssjukdomar, avhandlar alla de krämpor man med all sannolikhet får om man struntar i gummit: symptom, orsak, behandling.

Och till sist har vi del 4, Övriga frågor. Den tar som hastigast upp aborten, pornografin, de olika sexuella läggningarna, intimhygien, prostitutionen, potensrubbingarna, våldtäkten, inseminationen och förmodligen en hel del annat med om det nu inte enligt kursplanen varit väldigt hög tid att börja med nästa kapitel (utvecklingsläran).

Dagens sexualundervisning är naturligtvis mycket bättre än ingen alls, men är ändå alltför fyrkantig och effektiviserad för att den till fullo skall uppfylla sitt syfte. Visst är det bra att känna till att befruktningen sker i äggledaren, men är det verkligen det som ungdomarna undrar över och vill veta mer om?

Nej, det är frågor som: Vad gör man åt olycklig kärlek? Tycker hon om mig lika mycket som jag tycker om henne? När skall vi ligga med varandra? Vill jag göra det? Vill hon? Tycker jag om honom riktigt? Hur gör man egentligen? Vad tycker mamma och pappa? Det kan bli barn.

Enligt en gammal uppfattning blir alltid det första samlaget ganska misslyckat, precis som den första pannkakan av smeten.

En förklaring kan vara att de båda älskade har för bråttom: Jaha, nu är vi tillsammans - nu skall vi ligga med varandra. De tar sig inte tid att lära känna

varandra ordentligt först, eller vet inte riktigt hur någon av motsatt kön fungerar.

Och skolan tar upp ett minimum av tid för att förklara det bättre.

Sexualiteten tar ju upp en så stor del av människans tid och intresse - ingen annan varelse på jorden har sexuellt umgänge enbart för nöjets skull. Och att människan övervinner alla praktiska problem, alla motsättningar, all oförmåga att förstå det motsatta könet, bara för att älska med sin nästa bevisar ju att människan är en njutningsvarelse.

Naturligtvis kan inte skolan lära och förbereda unga så att de blir goda älskare, men kanske kan undervisningen förebygga det totala misslyckandet, där killen bara får sin utlösning (och ett dåligt samvete efteråt) och tjejen knappt någon njutning utan bara sveda.

Kanske kan man lära de unga att ta god tid på sig, att i alla fall inte förhastas sig. Kanske kan man ge dem några praktiska råd, lite mer användbara tips än bara att "penisen förs in i slidan, varefter kropparna rör sig rytmiskt mot varandra".

Jag hoppas innerligt att sexualundervisningen fortsätter att utvecklas även i framtiden, för fulländad är den inte: Nu lär den oss bara om sexualiteten och könets funktion, en dag kanske den lär oss om kärlekens sanna nöjen och livet självt.

ERIK STORMARK

Väntar på asyl.

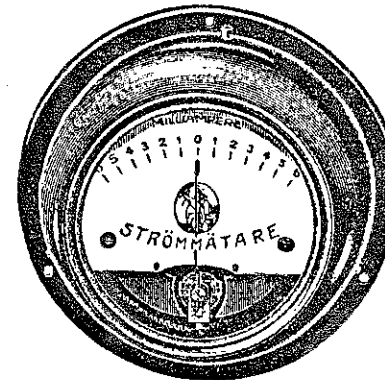

**Du älskar bara
mina gummistövlar**

Att dö är att resa en smula.

Om livet och döden, döds kult.

Det är natt, klockan är väl sesådär halv tre. Jag sitter ensam vid köksbordet, har just avslutat en bok, en deprimerande sådan. Ur min fars stereo strömmar SPKs dystra, mörkdande musik. Ängestfyllda skrin, okulta rytmer och maskinella fyrkantsvågor. Jag granskar en bild i Nationalencyklopedien föreställande kryptogamens generationsväxlinga., Jag har biologiprova på onsdag. Det finns emellertid annat som sysselsätter min hjärna mer: livet och döden, kärleken och hatet. I min egenskap av ateist eller mycket, mycket tvivlande agnostiker så har jag inför mig själv klargjort att jag inte har något liv att vänta efter detta. Tragiskt. Kan man inte få en chans

till? tänker syndaren. Jag resonerar inte så. Jag slipper gräma mig över mina snedsteg och illdåd i ytterligare ett liv. Kanske är döden en befrielse, ett icke existerande Nirvana som i sin absoluta tomhet bereder oss mer än vad livet gjorde? Eller är livet som sådant, med såväl sorg som glädje någonting mer än glädjeämnen och sorgen som sådana? Hmmm. SPK kastar ut min för tillfället så vilsna själ i ett oändligt mörker, en metallisk, akustisk smärta borrar sig in genom märk och ben, jag har ganska hög volym på. Jag lägger ifrån mig Nationalencyklopedien och försöker istället att åstadkomma en kärleksdikt, till min stora kärlek. Även den urartar till att bli ett epos över min tillvaro och Tellus framtid. Om hon någon gång, mot förmodan, skulle råka läsa den så skulle hon säkerligen med ett skratt avfärda den. Inga av mina "depressionsverk" framstår seriösa när depressionen har lättat. Nu är hon det enda ljuset i tillvaron. En av guds änglar som sökt sig ner till den naturliga

fängelschålan där jag, Brutus och Judas under våra egna samveten plågas av helvetets alla kval. Jag byter skiva, kanske kommer romans ur Lars-Erik Larssons pastoralsvit få mig på bättre humör. Icke, nu värker den olyckliga kärleken som en dolk i mitt bröst jag brister ut i hejdlös gråt till de vackra, susande stråkarna. SPKs döds kult vaknar åter inom mig. Kusliga tankar som jag egentligen inte vill tänka dyker upp i mitt huvud; hur känns det att dö? hur känns det att trycka av ett hagelgevär mot sin panna? Jag mår illa. Vill kräkas. Hindra tankarna, stoppa dem. Helvete. Äckel. Hur fan kan man vara så jävla sjuk? Jag beslutar mig för att livet självt är det viktigaste. Tankar tänkta klockan tre på natten och till SPKs toner med biologiprova på onsdag ska man inte bry sig om. En ny beslutsamhet växer fram, en vilja att förändra, att ställa till rätta och att leva livet. Jag ska plugga. Jag ska ringa henne, direkt i morgon. Jag ska göra revolution och jag ska bli basvirtuos.

Nästa dag hände inget särskilt. Jag var fortfarande deprimerad. Jag har bestämt mig för att leva livet som en enbart tragisk, grå liten revolutionär.



Hymn to Pan.

Thrill with lissome lust of the light

O man! My man!

Come careering out of the night

Of Pan! lo Pan!

lo Pan! lo Pan ! Come over the sea

To me, to me

Come with Apollo in bridal dress

(Sherpherdness and pythoness)

Come with Artemis , silken should

And wash thy white thigh, beautiful god

In the moon of the woods , on the marble mounts

The dimpled dawn of the amber font!

Dip the purple of passionate prayer

In the crimson shrine, the scarlet snare

The soul that startless in eyes of blue

To watch thy wantonness weeping through

The tangled grove , the gnarléd bole

Of the living tree that is spirit and soul

And body and brain-come over the sea

(lo Pan! lo Pan!)

Devil of god , to me , to me

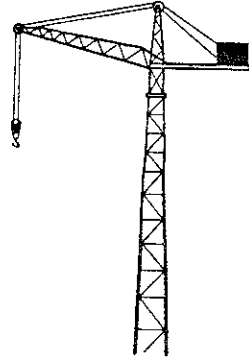

My man! My man!

Come with trumpets sounding shrill

Over the hill!

Come with drums low muttering

From the spring!

Come with flute and come with pipe!

Am I not ripe?

I, who wait and writhe and wrestle

With air that hath no boughts to nestle

My body, weary of empty clasp

Strong as a lion an sharp as an asp

Come, O come!

I am numb

With the lonely lust of devildom.

Thrust the sword trough the galling fetter

All-devouer , all-begetter

Give me the sign of the Open Eye

And the token erect of thorny thigh

And the word of madness and misery

O Pan ! lo Pan!

lo Pan! lo Pan Pan! Pan ! Pan!

I am a man:

• Gårdagens fråga

Vågar doktorn
ta på bröstet?

Honung är bra
för mycket

EN
OR
GIE

Thou as thou wilt , as a great good can
 O Pan! lo Pan!
 lo Pan ! lo Pan Pan ! I am awake
 In the grip of the snake.
 The eagle slashes with beak and claw
 The gods withdraw:
 The great beast come, lo Pan! I am borne
 To death on the horn
 Of the unicorn.
 I am Pan ! lo Pan ! lo Pan Pan ! Pan!
 I am thy mate , I am thy man
 Goat of thy flock , lam gold , I am god.
 Fleh to thy bone, Flower to thy rod.
 With hoofs of steel I race on the rocks
 Through solstice stubborn to equinox.
 And I rave , and I rape and I rip and I rend
 Everlasting world without end
 Mannikin , maiden , moened , man
 In the might of Pan.
 lo Pan ! lo Pan Pan ! Pan! lo Pan!

Av Aleister Crowley
 (rippad ur Choice Voice Magazine 1 1990.

Matematik

Min bekantskap med matematiken har varit mycket skiftande. Från mellanstadiet minns jag med fasa de med tristess dödandesidorna i matteboken. Multiplikation och elementär ekvationslösnig. Inte heller högstadiets geometri tilltalade mig. Ingen kunde motivera för mig varför viskulle lära oss konjugatregeln, alltså gav jag fan i den. ...men nu...

Nu sitter jag här på gymnasiets mest matematikinriktade linje. Jag njuter ifulla drag av integraler, Newton-Raphsons metod och trigonometriska ekvationer. Till och med på min totala fritid, efter skrivningarna, så händer det att jag roar mig med t.ex. differentialekvationernas, för mig, ännu idimorhöljda, funktion och tillämpning. Jag ären total novisi ämnet. Jag har knappt fuktat min abekla anklari den ocean, fylld av monster och vid underfrån århundradens matematiska upptäckter och funderingar, som matematiken utgör. ändå så fascinerar jag oerhört av redskapen och talen.

Förspelet: Framför mig så har jagen lång och mycket invecklad trigonometrisk ekvation. Vid en hastig överblick så finner jagen trigonometrisk etta, dubbla vinkeln och två sinus, cosinus divisioner som kommer att resultera i $\tan x$. Kvoterna kommer att ta ut varandra. Systematiskt löser jag upp den. Ju mer jag nystar desto längre blir ekvationen. Allt fler faktorer växer fram ända tills den gräns då alla parenteser är lösta och alla formler utredda, klimax.

Jag kan nu lösa ut hela uppställningar, konstanter, variabler. Kvar blir endast $\cos x = \cos x$. Orgasm. Rö vitt gör ledningsmåli nittionde minuten. Hon ler mot mig. Sommarhagar. VL=HL. Jaa jaa.

Ett nytt tal, en ny uppgift att lösa delges mig i boken. Jag är spänd och nyfiken.

Jag skulle vilja titulera matematiken som verklighetens grammatik. I likhet med grammatiken så kan inte matematiken korrekt beskriva vad den utgör sig för att kunna beskriva. Både matematiken och grammatiken är dessutom fyllda av regler och metoder som bara de som är insatta i språket och vetenskapens mysterier förstå.

Jag tror att man ska akta sig för att tro att

verkligheten kan beskrivas med matematik. I sin verklighetsförankning så är matematiken mer som en religion. Man kan int resserat läsa såväl bibeln som koranen om man bara läser dem som de sagoböcker de nu en gång är, och inte tro att det som där står skrivet skulle på något sätt kunna styra eller ens beskriva verkligheten. Tror man på matematiken som fysikaliskt redskap, då är man ute på djupt vatten. Matematiken är inte på långa vägar ett nog avancerat redskap för att beskriva världen omkring oss.

Matematiken är likvälett imponerande system för att behandla tal och metoder inom den matematiska teorin. En korrekt praktisk matematik finns nog i själva verket inte. Man kan aldrig översätta matematiken till verklighet, inte ens med den så överskatade kaosforskningen. Matematiken är en saga som bevisar sig själv med hjälparen komplicerad ringargumentation. Imponerande. Underbart.

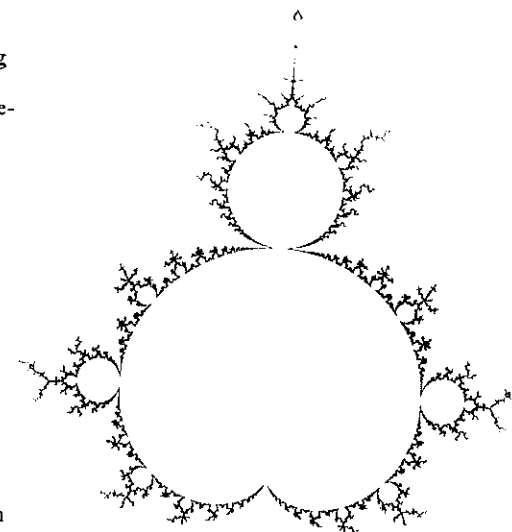

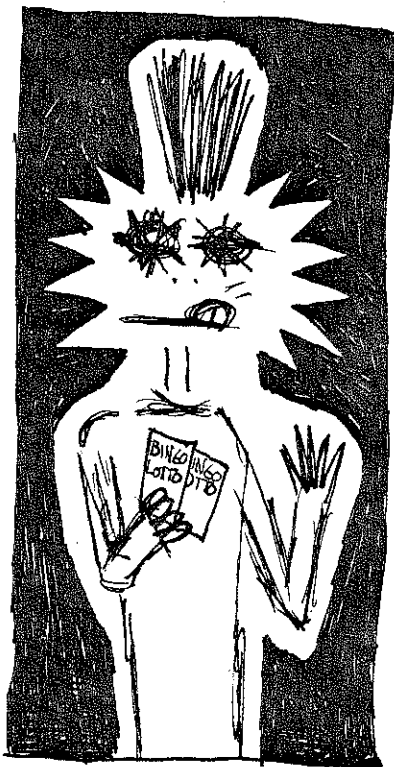

DEN TOTALA EUFORIN

Knep&Knåp

En 10 meter traversbalk ska utgöras av antingen en HE-A stång eller två sammanfogade U-stänger och ska tillverkas av stål 1412. Balken kommer utsättas för en maximal belastning på 10 kN. Säkerhetsfaktorn är 5.0 och den maximala utböjningen på mitten får uppgå till 4 mm. Dimensionera balken.

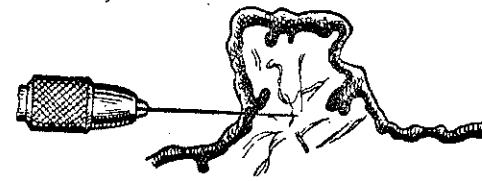

Fig. 81. Elektrolys av en vårta.

Barbaras grannar - Tam och Ful(1)

Den här demokassetten har jag köpt på Skiv-po i Karlskoga (the hell on earth) för 40 kr. Det är punkig rock som bjuds. Låter ungefär som Perssons Pack i 110 med dåligare inspelning (Replokal??), fräckare texter och mera dist. Kassetten innehåller 18 låtar står det på omslaget. Men på min hittade jag endast ca halva antalet. Denna demo är bra men priset är en aning för dyrt.

Av: R. Friberg

Brand - en svart blaska.

Brand är namnet på den största av de tidningar som kallar sig anarkistiska och/eller autonoma. Innehållet är en blandning av reportage från alla världens hörn, skivrecensioner, debattartiklar (vilda debatter om allt möjligt förekommer) och diverse flummigheter. Som alla andra anarkistiska tidskrifter är Brand starkt porrflientlig. Men ibland verkar de inte ta så hårt på denna ståndpunkt (ha-ha). Några nummer jag äger eller läst på annat håll har innehållit bilder på hel och halvnakna kvinnor. Ibland även på framsidan. Utgivningsstakten är ganska ojämn, det kommer mest nummer kring 30 november och första maj. Ett minus förutom detta är att tidningen verkar ha övergivit Sverige. Visst är det roligt att läsa om utlandet men lite mer om det som händer här hemma vill vi allt läsa. I bland upptäcks även en del stav och meningsbyggnads fel men de är bara charmiga och bör förekomma i varje mindre tidskrift (även den här).

Av: R. Friberg



Varsågod! Klipp ut och spara.

LARS CHRISTIANS ork.



ULLA LILLA ARLA

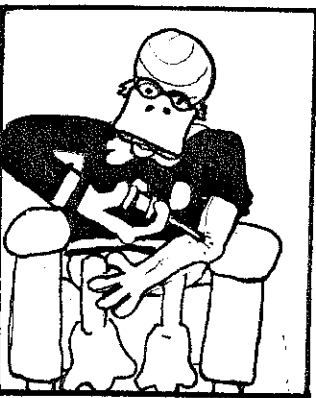
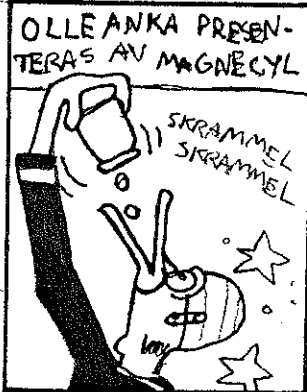

MAGNUS SVENSSON

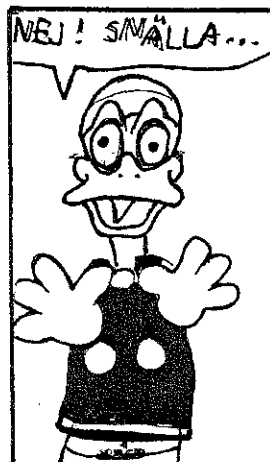

*GAMMALT ORDSPRÅK

POTENTAT

Jag (Rikard Friberg) och Emil Pedersen har träffat den roliga (?) Punkgruppen Potentat i studieförbundets replokal (bruksgården) där de repar. Bandet består av Kim Bäckström (sång) Antonio Simunovic (gitar) Oskar Strand (bas) och Markus Sukuvaara (trummor). Här kommer några frågor och svar som spelas vid intervjun:
I vilken kategori vill ni placera er musik? Dansband, nej förresten Punk.

Några förebilder: ABBA, Sex Pistols och Nirvana

Vad tycker ni om Ultima Thule? Det är bara skit.

Några groupies än: Två tjocka (varav en är rödhårig) och alla tjejer på Parkskolan.

Spelningar på G? Turné runt Bruksgården varje Tisdag klockan 7

Är det sant att er sångare har feminin röst? (rykte från grannkommunen). Jaa (Kim protesterar).

Vad handlar era låtar om? Hur bra Parkskolan är.

Vilka covers brukar ni spela? Staten och Kapitalet och Snutar är Nazister.

Var handlar ni era kläder? JC (jerks and cowards). Där det är billigt. Hand i hand.

Har ni köpt knark någon gång? Nej, joo, nej!?

Vad tycker ni om landstingets drog och dryckes enkät? Den behövs inte.

Vad har ni egentligen i mot Luthman och Igge? De är riktiga virus.

Några andra hatobjekt? Emma Mohlin, Rikard Friberg (Kims hämnd) och Bryan Adams.

När började ni spela? För en månad sedan.

Har Parkskolan många hjältar? Jaa särskilt Oskar.

Vad tycker ni om att er trummis även spelar i det megacoola INDIE bandet Mrs Dales Husband? Det gör inget för han kan inte spela ändå.

Vilka är de bästa spelningarna ni varit på? Köttgrottorna, Brutal Personal och Mrs Dales Husbands spelning i bruksgården (7 personer kom).

Vilken ölsort är godast? Dansk, Falcon Bayerskt och Fatöl.

Är det bra att Punk är coolt igen? NEJ!! Jo förresten K.S.M.B återförenas ju.

Ibland kan er sångare svinga sin armar och ben till tontig blöjtechno inne på högstadie Disk-ho i Karlskoga. Vad tycker ni andra om det? Det är ruskigt dålig stil.
Efter intervjun fick vi höra några ljuva toner från deras instrument. De är faktiskt om någon inte skulle tro det riktigt bra.

Av: R. Friberg

I en skabbig källarreplok tillhörande Degerfors Musikförenings sätter det fyra trevliga tonårspojkar. Glatt spelandes någonslags indie i bruksortstappning. Grabbarna talar kultiverat om allt här i världen; livet, flickor och musik. De dreglar inte heller en massa snus, vilket är en nog så ovanlig egenskap i Degerfors. Mina damer och herrar, låt mig presentera:

Mrs Dales husband

Rikard Friberg, sångare och livsbejakare, tar genast kommandot över intervjun:

- Vår mission är att få ortens ungdomar att börja flyga från hustaken igen. De andra nickar instämmande och kanske är det så att musiken spelaren avgörande del i det sociala samhället. Som influenser nämner man Rage against the machine, Sonic Youth och Beatles vilket väl närmast är att betrakta som förtal efter att man har hört Mrs Dales Husband. Hur upplever man då att spela i en av Metallica och Ultima Thule så genomsyrad och musikaliskt förpestad ort som Degerfors?

- Det finns både för och nackdelar. Det är farligt nära till Karlskoga, där får man stryk. Det är ganska roligt att vara ensamma på orten med våran musik.

Musikens utveckling mot att bli alltmer fylld av teknik och datorer är inte heller något större problem, enligt orkesterns batterist Markus Sukuvaara.

- Men vi hatar playback!, och visst har den levande musiken ofta mer att erbjuda än den datoriserade; Loket skulle låta mycket bättre med en live orkester.

Musiklivet är dock inte bara någon dans på rosor. Gruppen skakas ständigt av, för de manliga tillvaron så viktiga problem som flickor. Henrik Svensson, basist: - Groupies problemet är ett svårt problem. Man får aldrig vara ifred. De andra nickar igenkännande. Han vill även via tidningen framföra

en hälsning till Sara.

Emil Pedersen, gitarrist, konstaterar surt att hanse-sträng har gått av och försöker, lököst, att laga den. Kanske kan Lindgrens Åkerifixa hanskära fallosymbol. Markus Sukuvaara förnekar bestämt att hans pedofilism skulle prägla gruppen och texterna istort och kallar mig för journalist-svinnar jag för saken på tal. Finns det några framtida planer på utgivning av alstrena?

- Om bara Studio-Ståktäller uppså. Hm m m m m m m.

Man har hit tills bara haft ett framträdande vilket var ganska lyckat, publiken var i alla fall i majoritet på spelningen vilket ju är ett ganska så gott betyg i Degerfors. Annars har gruppen, enligt egen utsägo, slagit bra i såväl Iraks som på Taigan. De stora framgångarna betyder givetvis att studierna äsidosatts. Sukuvaara muttrar något i ämnet och Emil vridernervöst på e-strängens stämkruv. Stämningen lättas upp när jag för deras låt på tal. De är generösa och låter oss publicera såväl ackordanalys som text. Häng m å. Ackord: /: F/A/G/, Text: Satan killed my aunt, my aunt killed Satan.

Texten har resulterat i en dödsdom från Iran vilket emellertid inte bekommer de käcka gossarna. De känner sig trygga efter att ha träffat det jusige, maskulina polien som informerade om hulliganism på skolan. Friberg: Tjejer som handlar på Jon & Jonna och lyssnar på Ultima Thule kan man inte lita på talar han om egna erfarenheter tro... Emils 09 sträng går inte att laga, kanske kan Tyläfixa den med tape?

Antagligen så får vi höra mer om Mrs Dales Husband, när vi minst anar det och minst önskar det...

In och Ut

Flyttnings-
anmälan



OM ETIK OCH MORAL

Många gånger konfroteras man med moraliska frågor. Ska jag lämna in plånboken jag hittat till polisen eller ska jag ta pengarna som finns i och sedan slänga den? Nu är det inte sådana frågor jag tänkt ta upp i den här artikeln. Här handlar det istället om att ta ställning för eller emot vissa saker och dubbelmoralen som kan uppstå då. Är det moraliskt riktigt att ha en T-shirt med Charles Manson på han är ju faktiskt en massmördare som tjänar pengar där han sitter i sitt fängelse på att folk köper T-shirts med honom på. Och den i punkkretsar så vanliga Sid Vicious T-shirten är den moraliskt riktig att ha på sig? Sid Vicious var ju faktiskt en knarkande kvinnomördare. Men å andra vad är moraliskt riktigt att ha på sig? En tröja med Coca-cola tryck som säkert många av de som kritiserar Sid och Charles kan tänka sig att ha på sig är ju inte särskilt bra heller. Coca-Cola har ju burit sig allmänt svinaktigt åt och tex skjutit fackliga-ledare i Guatemala. USA då? Man ser ju den amerikanska flaggan på var och varanat klädesplagg i affärer som JC tex. Jag behöver nog inte räkna upp vad USA gjort, det vet ni nog redan. Som ni nu fattar är en diskussion i detta ämne omöjlig. Allt är ont. Ha på er vad F-N som helst. Jag bryr mig inte.

R.Friberg.

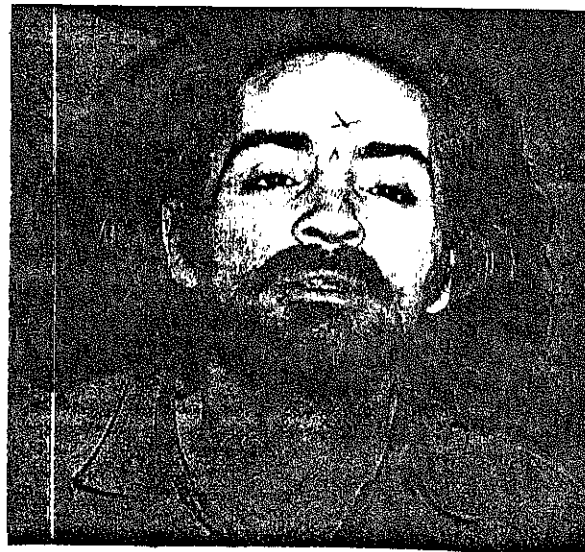

SJÄTTE MORALEN PRESENTERAR
I SAMARBETE MED INBILLNINGSRADION

"JAG HAR EN PLAN"

EN RADIOPJÄS FÖR KÄNSLIGA PERSONER
(D.V.S. DE SOM INTE PALLAR FÖR
RESTEN AV DETTA NUMMER)
I BEARBETNING AV ERIK STORMARK.
TILLÄGNAD TOTTE. I ROLLERNA.

PROLOG. FAR TAR SIG ETT JÄRN.

FAR (YSTERT) SKÅL, TAMEJFAN!
TAMEJFAN (DYSTERT) ÄH, VAFAN DÅ, DÅ?

SCEN ETT: DOUGLAS DRICKER TE.

BERÄTTAREN (UPPLYSANDE) DET VAR EN
BÖRDIG MORGON I JULIEMBER OCH GRÅSPARVARNA
STOD SOM SPÖN I BACKEN.
GRÅSPARVARNA (SMÄRTFYLLT) UFF! OUFF!
O.S.V.

BERÄTTAREN (UPPLYSANDE) DJÄVULSSONS
KATT SATT I SKORSTENEN OCH JOJKADE FINSKA
SVORDOMAR.

KATTEN (JOJKAR) SATANA! VITTO! PERKELE!
O.S.V.

BETRÄDAREN (NEDLYSANDE) UNDER TIDEN
BEFANN SIG DJÄVULSSON SJÄLV PÅ EN SVINFARM I
BORTRE BORLÄNGES SÖDRA FÖRORTER DÄR HAN
RABBLADE MUSLIMSKA BÖNER, DRACK HEMBRÄND
MOROTSJUICE OCH SLOG VILT EFTER ALLA JÄVLA
SMÅUNGAR MED SIN KNUTPISKA I MÄSSING.

DJÄVULSSON (MONOTONT) IMSHALLAH! ALLAH
AKBAR! O.S.V.
ALLA JÄVLA SMÅUNGAR (MYCKET SMÄRTFYLLT)
AAAAAH! OAAAAAJ! O.S.V.
DOUGLAS (GRÅTMILD) VAR SNÄLL OCH RÄCK
MIG SOCKRET...

**SCEN TVÅ: BÄTTRE BEGAGNAD ALTAR-
MÅLNING.**

BEREDAREN (SJÄLVLYSANDE) EN BESATT BIL AV
MÄRKET PEPSODENT SKENADE IN PÅ BORGGÅRDEN
MED FRAMSKÄRMARNA PÅ VID GAVEL. DEN UTSTÖTTE
OARTIKULERADE LÄTEN SOM VAR MISSTÄNKT LIKA DE
LJUD SOM JOHANSSONS VÄLDISTADE ELGITARR AVGAV
DÅ DEN SJÖNK I GLOGGEN.
BILEN (BESATT) BOIOINK BOINK O.S.V.
BORGGÅRDEN (BELAGD) ---

MELLANSPEL. FAR OCH JÄRNET.

FAR (YSTERT) SKÅL, TAMEJFAN!
ALFRED (IRRITERAT) SKALL VI SUPA NÅN GÅNG
DÅ, ELLER...?!
ORKESTERN (GENERALPAUS) ---

SCEN TRE: HANDARBETETS HÄMND.

DJÄVULSSON (GELÉARTAT) VAR FAAN ÄR MIN
RINGBRYNJESTICKNING?!
BEROENDEN (PROTOLYSANDE) DET PÅSTODS FÖR
ÖVRIGT HA VARIT HANS SISTA ORD INNAN HAN HÄNGDE
SIG I SIN MÄSSINGSPISKA BAKOM JOHANSSONS DASS.
PISKAN (UTDRAGET) UUUUUUH... O.S.V.

DASSET (UPPTAGET) AAAAAAAH... O.S.V.
GE MIG (HANDTAGET) IIIIIIIH... O.S.V.
BEGAGNANDEN (SOM NY) JOHANSSON HADE
DOCK REDAN EMIGRERAT TILL DEN DÄR MORGONEN I
JULIEMBER, VÄLSIGNAD MED ETT GATUKÖK I
GREVSKAPET.
BESVÄRANDE (DRA ÅT HELVETE) EN
WATERBEHANDLAD MED KNÄSKYDD, TACK...
GREVSKAPET (YES, SIR!) ---

SLUTSCEN. SMÅSYSTER MISTER SIN OSKULD.

SMÅSYSTER (ORÖRD) VAD VÄNTAR DU PÅ?!
GÄSTEN (DJUPT RÖRD) OH, BABY...
JOHANSSON (UPPRÖRD) ÄR NI FRÅN VETTET,
KARL?!
JÄSTEN (NEDRÖRD) VEM DÅ "KARL"?!

EPILOG. FAR TAR SIG ETT JÄRN TILL.

FAR (DYSTERT) SKÅL, TAMEJFAN...
BORGGÅRDEN (NEDLAGD) ---

SLUT

(OCH FOTOGENEN SÖP VI SENARE OPI')



Bröstbehandling

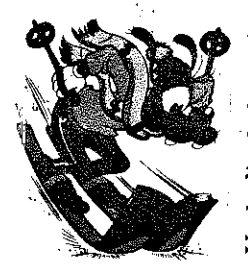

Underlivsbehandling

LARS-GÖRAN

Större fem, sötig,
ärdag och Lars-Göran
i Ute och Pönnelär.

Fan va smart
jag känner mig
idag!



FRISS,
FRISS

HUND
BAJAR
HÄR
TACK

Ät voppar
ötslat fäm
i änge och
redmber
rs-göran

AAAAH DU är
du dödens lamm-
uade



Täver
hela
ordförädet

Vad i helvete är
dädu, ska du ta
livet av mig?



Mja....?
Jag sa VA!



En löstareppcut!

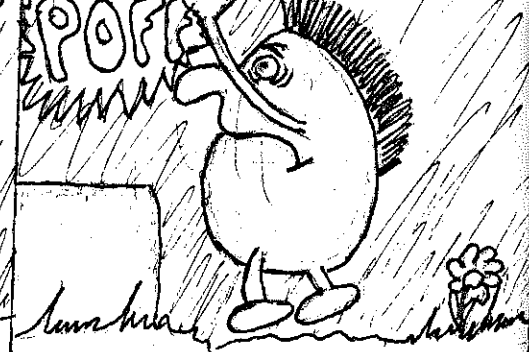

Den satt där
den skulle
den!

Hej Lars-
Göran!

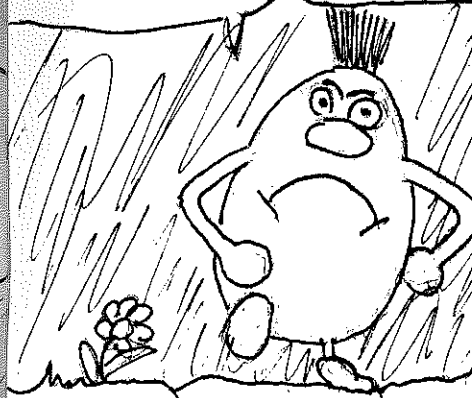

VÄNTA



AAAAHHHH
OAA
WWW

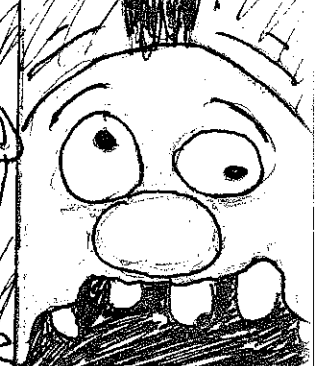

VÄNTA RA
LARS-GÖRAN



Öuh, shit my gard!
Bogen in the night!
JAG DRAR!

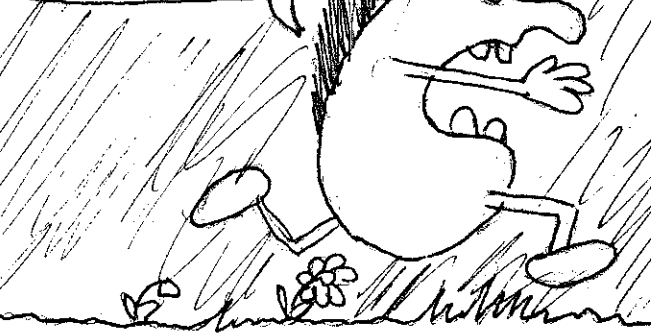

SLUUUT!

Ernst Selan

EXPRESSEN ★

17 mars 1994

BREV TILL

B.O.

BARNOMBUDSMANNEN
Expressen, 105 16 Stockholm

Osynligt

Hej!

En dag i mars då jag gick hem från skolan kände jag någon som tog mig på axlarna. När jag vände mig om såg jag ingen. Det var väldigt underligt.

Nästa dag såg jag ett par röda ögon. I ljuset såg jag en svart hand men resten såg jag inte. Det var väldigt kusligt.

Jag kände på mig att det var en osynlig man.

Sedan fick jag reda på att det var en full gubbe som bara hade osynlighetsdricka.
Hej från

Sandra Andersson, 8 år

Lucy in the sky with diamonds.

Picture yourself in a boat on a river with tangerine trees and marmalade skies. Somebody calls you, you answer quite slowly. A girl with kaleidoscope eyes.

Cellophane flowers of yellow and green. Towering over your head. Look for the girl with the sun in her eyes and she's gone.

Lucy in the sky with diamonds. Ah Ah.

Follow her down to a bridge by a fountain where rocking horse people eat marshmallow pies. Every ones smiles as you drift past the flowers that grow so incredibly high.

Newspaper taxis appear on the shore. Waiting to take you away. Climb in the back with your head in the clouds, and youre gone.

Lucy in the sky with diamonds. Ah Ah.

Picture yourself on a train in a station. With plasticine porters with looking glass ties. Suddenly someone is there at the turnstile. The girl with kaleidoscope eyes.

Lucy in the sky with diamonds. Ah Ah.



...PRECIS VAD VI OXÅ MISSTÄNKTE!!!

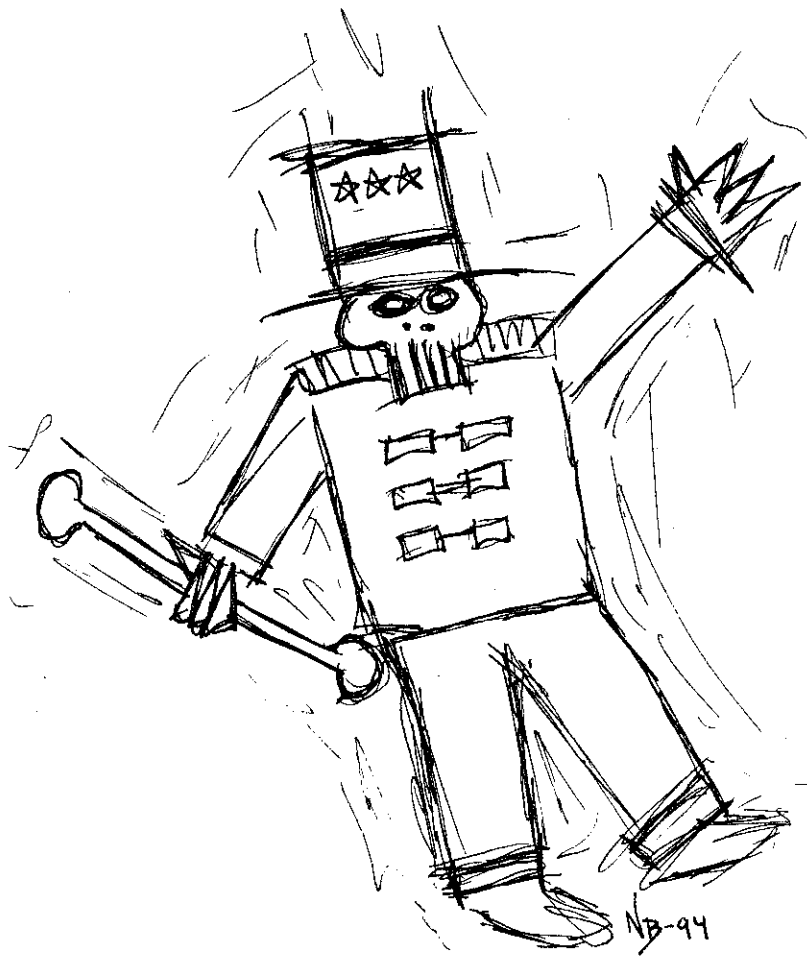

DEATH IN UNIFORM

DAKF PRESENTERAR:
DET SVÅRA BESLUTET

----- En traumatisk pjäs av Niklas Björnberg -----

Pjäsen inkluderar två roller:
Den äldre, och Den yngre

Vid pjäsens början befinner sig endast Den yngre på scenen. Han tar på sig kläder för att gå ut, och står just i begrepp att öppna dörren när pjäsen tar sin början. Bakgrunden är svart och endast en naken glödlampa lyser upp skådespelarna med ett flackande gult sken.

Den äldre (in från vänster):

-Vart ska du gå?

Den yngre stelnar till och vänder sig långsamt mot den äldre, blek i ansiktet.

Till slut säger han:

-Ut.

Den äldre ryggar för ett ögonblick tillbaka. Hans händer darrar. Han sväljer hårt och slickar sig om sina torra läppar. Sedan säger han:

-Var...varför då?

Den yngre spärrar upp sina ögon. Svett bryter ut på hans panna och han för sin hand till munnen, som för att kämpa ner ett plötsligt illamående. Han kröker sin rygg och stirrar ner i marken.

-Jag...jag vet inte, säger han till slut. Snyftande.

Den äldre stirrar oförstående på den yngre.

-Vet du inte?

Den yngre gråter nu. Han gömmer ansiktet i sina händer och skakar i hela kroppen.

-Nej, j-jag vet...jag vet inte. Gode Gud, jag vet inte. Jag vet inte. Jag vet inte!

Hans röst ebbar ut i snyftningar.

I den äldres ansikte syns en plötslig insikt. Hans underläpp darrar och hans ansikte förvrids av sorg.

-Förlåt. Jag borde ha anat. Det...det var inte...förlåt. Förlåt. Gå du. Gå. Gå.

Den äldre sjunker ner på sina knän och börjar gråta.

Den yngre torkar sina tårar. Han andas håftigt.

-Ja, adjö, då, säger han.

Han vänder sig om och går långsamt ut från scenen, begrundandes sin sorg.

Den äldre sitter nu ensam kvar. Han blickar ut över publiken och säger med tårfylld röst:

-Varför blir det jämt så här? Varför?

Han får inget svar.

Plötsligt släcks lampan, mörker härskar på scenen. Passande musik av DiLeva börjar spela. Underliga surranden hörs i bakgrunden.

Riddå.

O FORTUNA
ur CARMINA BURANA
(FORTUNA IMPERATRIX MUNDI)
av **CARL ORFF (1895-1982)**



E.S. -94

O FORTUNA,
VELUT LUNA
STATU VARIABILIS,
SEMPER CRESCIS
AUT DECRESCIS;
VITA DETESTABILIS
NUNC OBDURAT
ET TUNC CURAT
LUDO MENTIS ACIEM,
EGESTATEM,
POTESTATEM
DISSOLVIT UT GLACIEM.

SORS IMMANIS
ET INANIS,
ROTA TU VOLUBILIS,
STATUS MALUS,
VANA SALUS
SEMPER DISSOLUBILIS,
OBUMBRATA
ET VELATA
MICH I QUOQUE NITERIS;
NUNC PER LUDUM
DORSUM NUDUM
FERO TUI SCELERIS.

SORS SALUTIS
ET VIRTUTIS
MICH I NUNC CONTRARIA
EST AFFECTUS
ET DEFECTUS
SEMPER IN ANGARIA.
HAC IN HORA
SINE MORA
CORDE PULSUM TANGITE;
QUOD PER SORTEM
STERNIT FORTEM,
MECUM OMNES PLANGITE!

Oh Lycka
liksom månen
föränderlig,
alltid växande
eller avtagande;
förhatliga liv
ett ögonblick är svårt
och nästa ögonblick övervakar
andens lekfulla skarpsinne,
armod,
makt
smälter såsom is.

Ödet, vidunderligt
och tomt,
du är ett snurrande hjul,
på fel plats,
är hälsan utan värde –
den kan alltid bli upplöst,
överskuggad
eller beslöjad
du ansätter även mig;
nu på spelbordet
min bara rygg
jag ger åt din ondska.

Hälsans lycka
och styrka
är emot mig,
är attackerad
är lagd i ruiner
hela tiden, i din tjänst.
I denna timme
utan dröjsmål
ljuder de smekande strängarna
och för det som, genom lotning,
störtar den starka människan,
gråt alla med mig!

*(Fri översättning
av Erik Stormark)*

enna sida sponsras av Wasa knäckebröd!

Hallo, Vermittlung? Bitte
Nr. 22-21

Palnol tut
wackert wohl
und
schmeckt
bei Heißer, Marmelade,
Erdbeeren,
Palnol immer Auster schweiden soll!

**Deutscher
Schüler trank
Mädchenblut**

Mittwoch 3. Januar 1919 - 40 Pf

Die ELLEN, WOOD, Gerichte
3 Jahre auf alle
Exclusiv-Modelle.

lla pos
shqiptare.
Ku mund
katalog të p
tare?
Tregomëni,
pulla për

SKOL
MATEN

**OK
ljuger**

ULTIMA THULE

ingarock på CD
A-GULT BLOD

Stolt Svensk 2. Gul och Blå
Nordmäns Rasari 4. Sverige
Conny 6. Drakskeppet 7. Du
amla, Du Fria 8. Nöjesprofil
Fest på Valhall 10. Karl XII

RÄDINS ANGLAR

Endast 129:-
Ragnarock
Records

"Vi har
sponsrat dem"



Homosexuell

Sverige

**SVERIGE
DEMOKRATERNA**

Demonstrerar i Örebro

5 feb kl 11.00 marscherar vi från Järntorget till Stortorget.
Tal vid frihetshjälten Engelbrekts staty.

STÖD OSS

VALFONDENS pg 4

Box

Tel

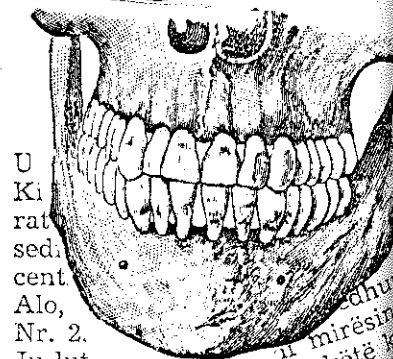

U
Ki
rat
sed
cent
Alo,
Nr. 2.
Ju lut

Stopp!

Obehöriga äga ej tillträde
Föräldrar som låter barnen
leka på denna arbetsplats
är ansvariga för såväl inträffade
olycksfall som vållad skadegörelse
Arbetsledningen

EN DAG
JAG SITTER HÄR MED EN KNIV MOT
MIN HANDEL. UNDRAR HUR DET
KÄNNES OCH SKÄRA AV.
UNDRAR HUR DET KÄNNES NÄR
BLODET FLÖDAR ÖVER GOLFET.
DET MÅSTE VARA EN
LÄTTNAD. EN LÄTTNAD
FÖR DIG OCH ALLA ANDRA
NI FÅR STÅ DÄR OCH SE
NED OCH HÄNKASTA MIG.
MEN JAG ÄR INTE TILLRÄCK-
MODIG. JAG ÄR FÖR SVAG.
MEN EN DAG SKA JAG
FINNA MODET. EN DAG
SKA JAG SKÄRA AV.

[MUSIKPROJEKTET]

I begynnelsen av det mörka året 1994 samlades en brokig skara unga virila män för att utveckla sina tunga, dystra tankar och idéer, och förpacka dem i grova rytmer.

Vi började med att röja ur en lokal på övervåningen i Bruksgården, sedan släpade vi dit allehanda instrument och skrot, t.ex trummor, bas, gitarr, synt, sampler, dator, portastudio, stereo, 4m avloppsrör (användes tyvärr aldrig på inspelning men det var tjuvigt värre att bryta pepparkakor i). Vi inledde med att spela in den röjiga discohiten "Ein Volk, Ein Reich, Ein Elch", där Friberg och jag gavs tillfälle att skrika oss hessa och spyfärdiga (de andra stod i garderoben och skrattade). Sedan spelades Ståls E.N-inspirerade låt "Depressionen 1" in. Raul fick fria händer och knåpade ihop en alldeles äkta Irländsk folkvisa kallad "Marriage Poem (live)". Då satte sig alla i en ring med ett instrument var och satte en mikrofon i mitten. Senare spelades även en studioversion in. Sen släppte vi lös Stål igen så han fick göra en uppdatering kallad "Depressionen 2". När tillfälle gavs började Björnberg och jag att kladda på datorn, och snart började något ta form, låten, en mörk och djup vision tilldelades namnet "Pacemaker". Vi ärade även Sex Pistols genom att göra en technoversion av deras "God save the Queen". Tilläggas måste även att Björnberg sjöng falskt och skrek GROUPIES! så fort någon varelse av det kvinnliga könet antrade rummet. Vi fick även tag på den mest harmoniska sampling man kan tänka sig; Dahlman, tappandes en full ölburk på tårna. Stål fick åka polisbil, vi tog det fina kalsongkortet kl tre på natten, fem minusgrader, som finns att skåda i förra numret av SM. Svenne grimaserade när han spelade gitarr och Gurka klagade på allt. I framtiden kanske du köper en kassett.



OVÄDRET

De stora, mörka regn-molnen flockades vid horisonten. Solen gick i moln, och med ens blev världen så mycket mörkare. Pojken drog västen tätare om sig. Hans gula stövlar kontrasterade starkt mot den leriga hed han gick på. Fåglarna som förut sjungit så glatt var nu borta och syntes inte till längre.

I öster hördes åskmuller, högt och mäktigt. Mer moln tornade upp sig på himlen. Vinden började vina. När de första regndropparna föll hade pojken redan börjat springa.

Han sprang för att hinna hem innan ovädret bröt loss på allvar, men han hade inte stora förhoppningar om att hinna komma i lä innan de första blixterna skulle avteckna sig mot himlen.

Det klafsade om hans fötter. Leran stänkte mer och mer för varje steg han tog. De gula stövlarna var inte så gula längre.

Helt plötsligt skars de mörka skyarna sönder av en blix, och nästan omedelbart därefter skakades världen av ett

fruktansvärt åskdån.

Förmiddagens sol hade nu ersatts helt av eftermiddagens mörker. Regnet vräkte ner och blixtar och åska avlöste varandra.

Rädslans bleka ansikte började kunna skimras i pojkens anletsdrag. Plötsligt snubblade han och föll raklång i leran, kämpade för att komma upp, sprang vidare, och snubblade återigen.

När han vände blicken uppåt fann han sig ligga i leran framför fötterna på en herde. En herde med slokhatt och lapp för ena ögat. Han satt på en sten. I sin hand höll herden en stav, vars trä var snidat och ornamenterat med diverse symboler och tecken. Det öga som inte var täckt med en lapp stirrade stint på pojken.

Pojken glömde bort ovädret, trots de väldiga blixterna som skar sönder den mörka himlen och kastade sitt sken ner på jorden. Herdens öga genom-borrade honom och frös fast honom i marken.

Minuterna gick, ovädret

rasade omkring dem, ingendera vände dock bort blicken. Pojken frös och skakade. Regnet var kallt och leran desto kallare, men herden satt som ett berg på sin sten, och rörde inte en min.

Deras viljor utkämpade en strid som det redan från början var bestämt att herden skulle vinna. Någonstans ifrån hördes ett vilt djur yla.

Då, i en plötslig stormvind, blåste herdens hatt av.

Detta av naturen utspelade spratt åtföljdes av en djup tystnad, som om omvärlden höll andan inför en ännu större storm än den som just pågick.

Herden stirrade oförstående på pojken.
-Men...men...neeej! sade han, och i nästa ögonblick for han iväg som skjuten ur en kanon. Den sista syn pojken någonsin fick av honom var när han desperat skuttade efter sin hatt och förgäves försökte fånga den. Stormar är onekligen otrevliga att ha och göra med (speciellt när de har ens hatt).

Endast några sekunder senare sprang pojken iväg.

Aldrig skulle han åter få se den mystiske herden.

Vad var det egentligen för värld som pojken snuddade vid den där dagen? Vad var det för tankar som rörde sig i herdens huvud?

Var det bara en slump att herdens hatt blåste av, eller var det ödesbestämt, sedan tusentals år tillbaka?

Vad hade den sten herden satt på för roll i dramat?

Ja, dessa är några av de frågor vi ställer oss. Frågor, som vi kanske aldrig får svar på.

När jag blundar, koncentrerar mig länge, tänker systematiskt...
Då kan jag för mitt inre se hennes anletsdrag, hennes ansikte, hår, hals.
Hon är vacker. Jag är begeistrad.
men så
Plötsligt dölje synen i dimma och jag kan inte minnas hennes utseende.
När jag nästa gång ser henne så är hon tusenfalt vackrare än i mina drömmar.

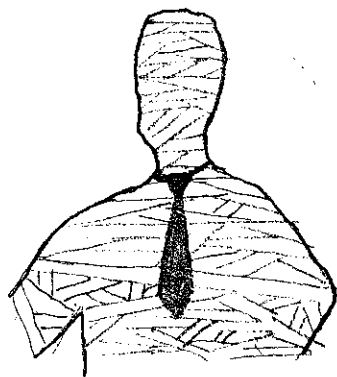

EKØN

Mannen cyklar. Cyklar, cyklar, cyklar. Överallt, men ändå ingenstans. Vart? Vadå? Vad är det som sker? Cyklar.

Han rundar en kurva och blir i nästa sekund brutalt överkörd av en buss. Hans kropp krossas, mörbultas och dunkas sönder och samman. Den bräckliga skallen splittras mot den hårda asfalten och hjärnsubstans sprids över vägen. Cykeln förvrids till ett missformat monstrum av metall. Busschauffören försöker väja, men förgäves. Manövern resulterar endast i att bussen åker av körbanan, fortsätter dunsande tjugo meter till och försvinner därefter nedför ett 200 meter högt stup. När bussen når marken exploderar den i ett hav av eld och 32 personer möter livets slut. Det är dock inte de enda dödsoffren.

Fem meter från nedslagsplatsen sitter en dagisavdelning på utflykt och fikar. Femton barn och tre dagisfröknar flamberas.

Den kvällen kommer fem personer att ända sina egna liv i sorgen efter saknade anhöriga. Likt ringar på vattnet sprids efterdyningarna från olyckan. I ett avlägset land förklarar en general krig mot sina grannländer, men innan krigsdeklarationen ens är över susar fientliga kryssnings-

robotar fram mot landets huvudstad. Innan dagen är över kommer miljontals att ha dött.

Men om detta vet lilla Greta intet. Hon går gatan fram hand i hand med sin morfar, iförd sin nya blåa klänning. Solen skiner och i sin lediga hand har hon en stor mjukglass, som hon förmöjt slickar på då och då. De kommer från badstranden, och när solen skiner i Gretas svarta, axellånga hår, som fortfarande är litet vått, reflekteras solstrålarna och glittrar som guld. Allt är fullkomlig lycka för Greta.

En sak som Greta dock inte är medveten om, men som kommer att ha stor betydelse för hennes framtida liv och lycka, är den förarlösa ångvält som snabbt kommer nedför gatan, ständigt accelererande. Om exakt 9,7 sekunder kommer den att krossa Gretas idylliska sockervaddsvärld och förvandla den till en blodig tragedi.

Långt ute i rymden skrattar gudarna.

131
138
139
140
141
142
143
144
145
146
147
148
149
150
151
152
153
154
155
156
157
158
159
160
161
162
163
164
165
166
167
168
169
170
171
172
173
174
175
176
177
178
179
180
181
182
183
184
185
186
187
188
189
190
191
192
193
194
195
196
197
198
199
200

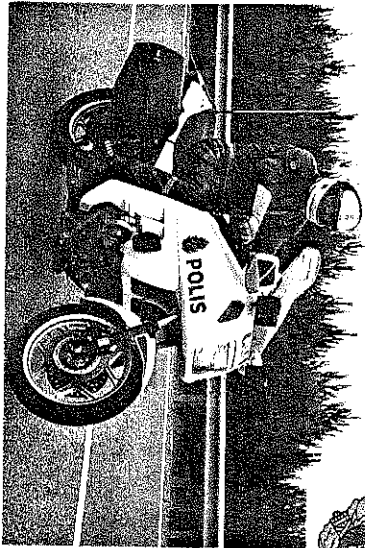

Örebropolis

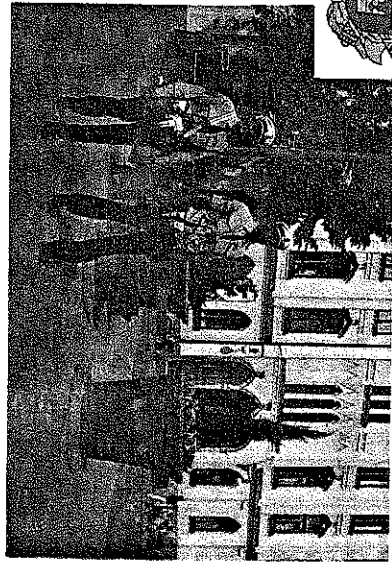
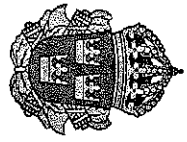
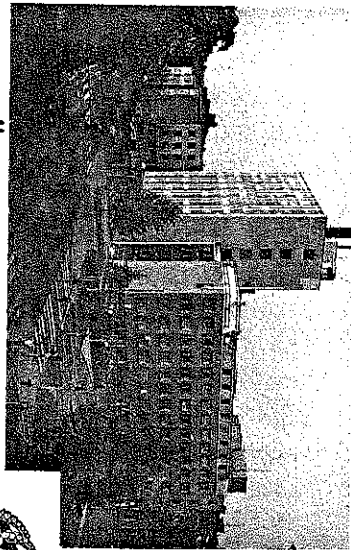

Din polis



Humm...

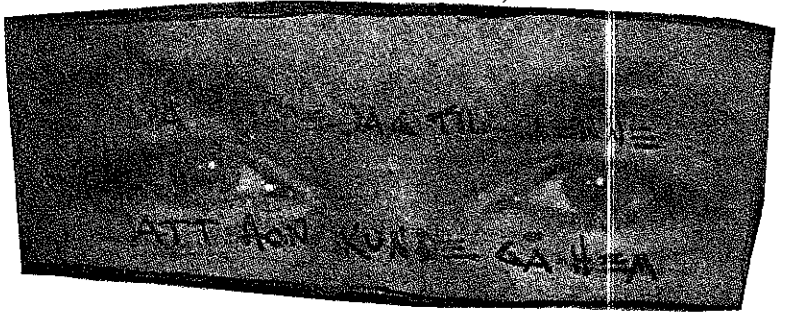
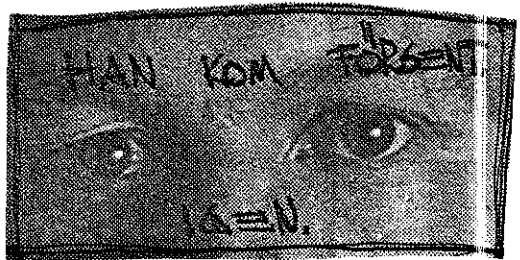

HERR JOSEFSSON

Herr Josefsson skrattade för sig själv. Längre bort på gatan sprang de tre ungdomarna för sitt liv. Tänk att de blivit så rädda för hans lilla pistol. Och så skojs det hade varit att se deras ansiktsuttryck när de upptäckte att det var han som skjutit sönder skyltfönstret där de hade gått förbi.

Herr Josefsson hade alltid tyckt om vapen. Herr Josefsson var inte riktigt mentalt stabil.

Just nu stod herr Josefsson och lutade sig ut ur sitt fönster. I sin hand höll han en pistol av okänt fabrikat. Han såg ut över gatan, tittade på de fallfärdiga plank som stod längs gatan, som byggts någon gång på 70-talet, på de skeva fönsterkarmarna, vars färg börjat flagna, på de gråa höghusen av betong, som stod som monument över människans tråkighet, och på de gröna papperskorgarna som satt fast på lyktstolparna, buckliga och nerklotrade.

Det var dock en fin dag. Solen sken och några småfåglar kvittrade förnöjt i en björk, som just börjat knoppas. Våren var den bästa årstiden, tyckte herr Josefsson.

Han riktade sin pistol mot en av de gröna papperskorgarna och tryckte av. En skarp knall störde för ett ögonblick idyllen på gatan, men knallen varade

bara i någon sekund. Ett (i herr Josefsson tycke) smält hemtrevligt eko följde sedan. Småfåglarna hade tystnat, men började snart sjunga igen.

Papperskorgen hade fått ett stort hål i sig, och hängde snett i sina fästen. Tänk vilken bra pistol han hade!

Han fnittrade lite och gick ut i köket och hämtade en tillbringare saft, jordgubbssaft. Han tog ett glas och hällde upp den i. Aaaaah. Livet lekte.

En mörkgrön bil kom körande på den solsteka asfalten.

Herr Josefsson ställde ifrån sig saftglaset och tog upp pistolen igen. Tänk vilken tur han hade! Hela tiden roliga saker som hände! Han var verkligen en lyckans gosse!

Paret som kom körande i bilen hörde plötsligt en hög knall. Bilen gungade till och höger framsäck trasades sönder. Mannen gick ut ur bilen för att se efter vad som hänt, när ytterligare en knall hördes och ena framljuset exploderade.

-Öh? sade han (han var känd för att vara spontan)

Herr Josefsson vinkade vänligt åt honom från fönstret han stod i.

Bam! Dam! Baff! Ytterligare tre skott blåste hål i motorhuven. Splitter spreds

över hela gatan. Bam! Andra framljuset gick åt. Blam! Höger bakdörr penetrerades av pistolkulan.

Mannen sprang nu snabbt längs med gatan för att undkomma galningen. Kort därefter följdes han av sin något chockade fru.

Några rökslingor steg upp från de ställen där skotten träffat, en hund skällde stillsamt något kvarter därifrån och ett tjugotal myror pilade ivrigt fram längs gatan. Det var längesen herr Josefsson hade haft så här kul. Han gick in i sin lägenhet och lade sig på soffan för att sova. Det hade varit en rolig men tröttsam dag.

En halvtimme senare knackade tolv poliser på hos herr Josefsson. De var assisterade av tre män i långa vita rockar.

Det skulle komma att dröja länge innan herr Josefsson fick se sin kära pistol igen.



Georg Simon Ohm
(1787–1854).

Fötter associerar upp till könsorganen

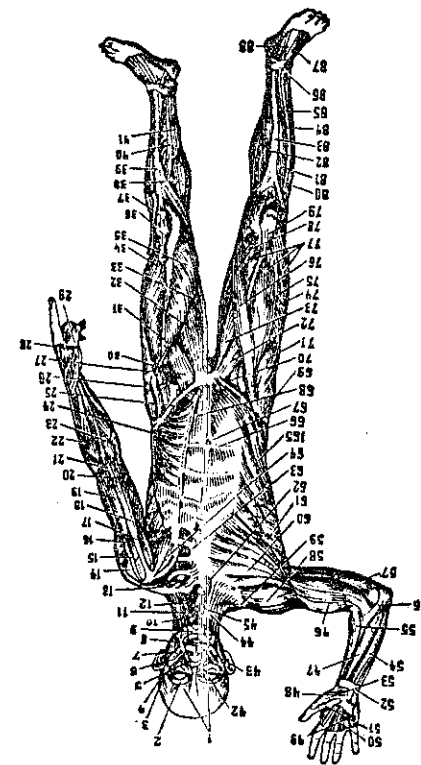



arspiel: Worm
tallen Dampf
Sexualkunde-Unterricht
Schüler
zogen
Lehrerin (26)
nacktaus!

Herlich
mundstreich!

Rosetta Stone - An eye for the main chance.

Tycker du all Goth/Svartrock låter likadant ? Här kommer något som absolut inte får en att tänka på Sisters of mercy för det. Ni som är insatta i ämnet kanske tycker att den här skivan skulle ha recenserats för länge sedan (den kom ut 1991) men i det här kulturfansinet tar vi upp all kultur både ny och nyare. Hur låter det då ? Som en blandning av Sisters of mercy , folkmusik (ibland) och poppade tongångar . Medlemmarna i bandet ser ut som transvestiter och sjunger på samma sätt vilket faktiskt låter ganska bra . Jag har inte hittat en dålig låt på skivan och jag har haft den sen jag köpte den på Björneborgs skivmarknad 1993 för femtio kronor av en skäggig gubbe. Rosetta Stone kan säkert bli stora bara alla som läser detta köper en skiva med dem.

R.Friberg.

The Afghan whigs - Gentlemen.

Har ni hört talas om Greg Dulli , sångaren i Afghan Whigs som slog ner allas vår Lars "Döda Zonen" Aldman under en intervju. Kan vackra toner komma från denna våldsamma mans stämma undrar ni kanske. Svaret är JAAA!! Skivan Gentlemen är ett mästerverk. Den är lugn och vacker och innehåller konstigt nog flera ballad liknande spår. Bäst är dock det lite hårdare och skramliga Debonair som även finns på singel och vars video visats på ovan nämnda Lars Aldmans program Intensiven.

Av: R. Friberg

□□□□ The Breeders - Last splash □□□□

Alla borde ha hört låten "Cannonball" som spelats sanslöst mycket på "Empty Vee". En guldlåt med massor av underliga ljud och flummig sång. Resten av låtarna på skivan låter tyvärr ungefär som studiojam vilket i och för sig är rätt kul att lyssna på. Ibland tror man att de lyssnat på "Einsturzende Neubauten" medans de spelade in och ibland låter det som surfpop. Trots den ojämna kvaliteten är skivan köpvärd och borde finnas i varje skivsamling värd namnet.

Av: R. Friberg

Englands Dreaming av Jon Savage.

Det här är en bok på engelska om Sex Pistols och människorna runt dem. Boken är på över 600 sidor och beskriver allt! (nästan). Man får följa Pistols på deras väg av framgång och misär. Ett givet köp för alla. Om ni är lika snåla som jag är går det även bra att låna den på biblioteket.

Av: R. Friberg

STANLEY STOMI



DET KOMMER MERA...

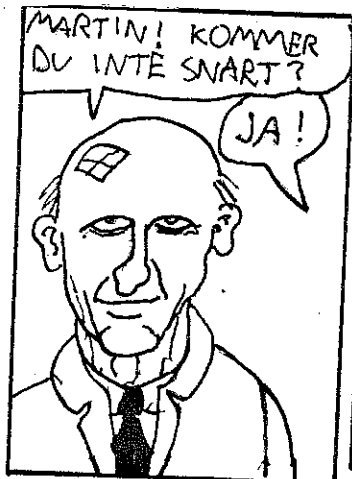

MAGNUS SVENSSON

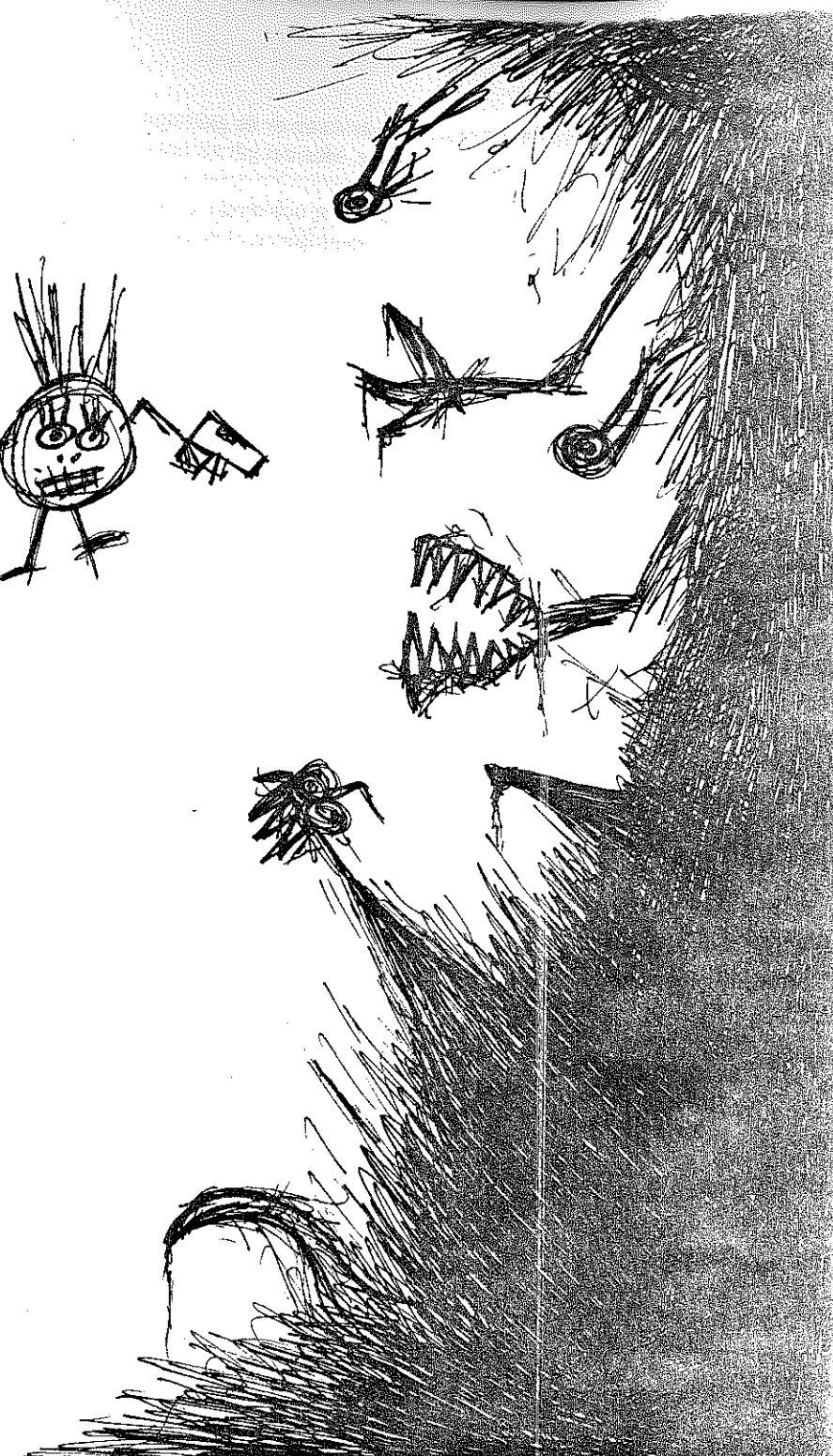

Gillar du Sjätte Moralen ? Då är du en av de galningar som fått denna perversa böjelse. Men det går att bota.....

Nummer 1 finns nämligen än i lager och trycks upp när den tar slut. Tala med någon i redaktionen eller skicka 8 kr i frimärken till oss.

Hur bra var då nummer 1 ? Läs och lär:

Allt var bra utom LSD dikten. Sånt ska fan inte publiceras!!! /Torbjörn Holm (skäggig fältassistent)

Det är den absolut bästa tidskriften jag läst på ett år!! / Erick Stormark (bildad naturvetare)

Du skulle ju ta och gå medialinjen i stället Rikard !! /Ulrika Friberg (skrivandes storasyster)

Ha ! Ha ! Ha ! / Familjen Pedersén.

Äh jag behöver inte den här / Johan Månsson

SJÄTTE MORALEN

-Vi som trodde han var från Televerket-

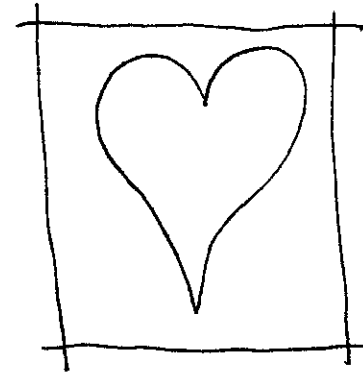

MOR ÄR RAR



FAR ÄR ZTT FYLL

NB-94

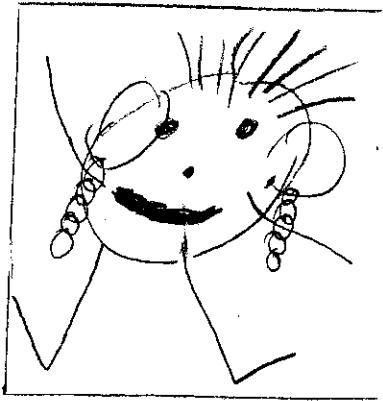

Mor är glad



Far är arg

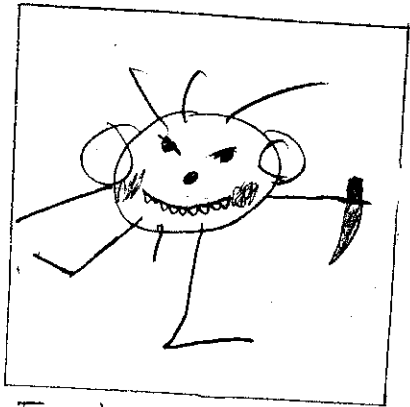

Far har en kniv

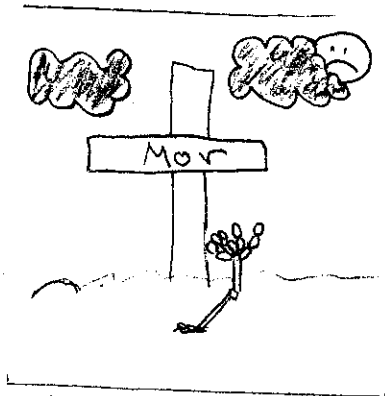

Mor är död

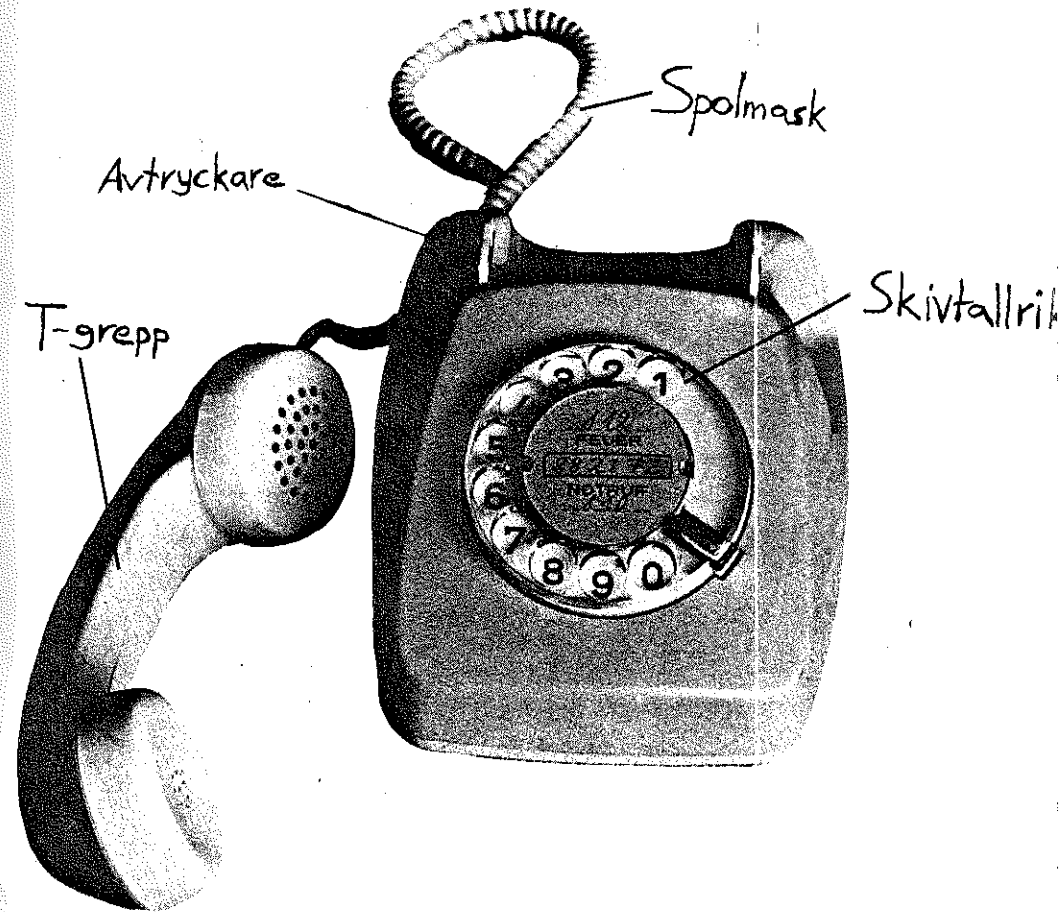

Familje-sidan

Melodikrysset 10

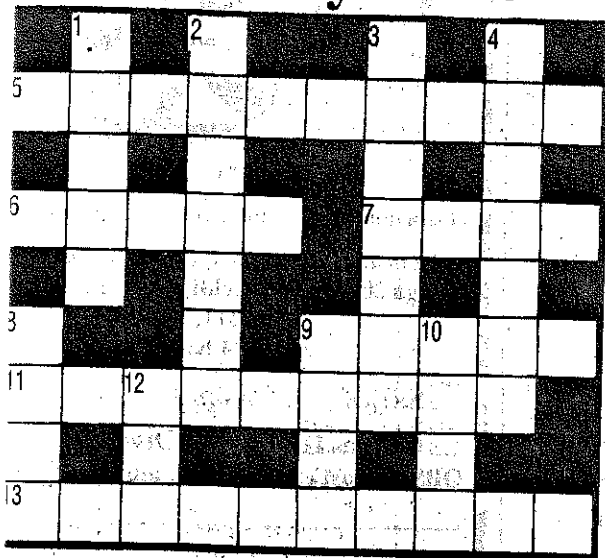

Ösningen skickas under adress Melodikrysset, Sveriges radio, P4 Riks, 109 12 Stockholm och ska vara inne näst onsdag. Ange veckans nummer på kuvertet.

namn:

adress:

postadress:

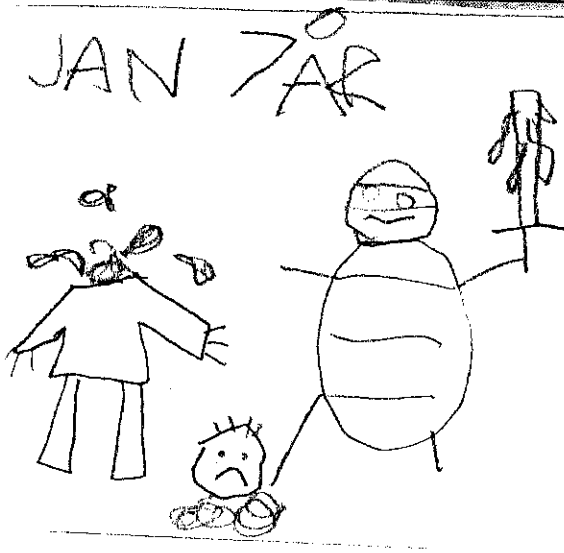

Beatrice Vogelhufvud och Eskil Rosander-Silfverhufvud gifte sig 3/2 i Örebro kyrka

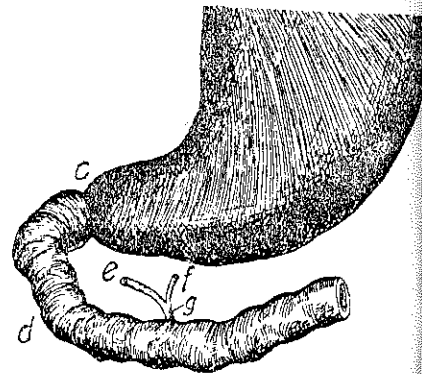

Fig. 72. Magsäcken med tolvfingertarmen.
a Matstrupen. b Magmunnen; höger om b Magens blindsäck. c Magsäcksutgången (Portvakten). d Tolvfingertarmen. e Gallgången. f Bukspottkörtelns gång. g Deras gemensamma mynning i tolvfingertarmen.

Jan Silfvershiöldh-Grenhage 7 år i Örebro har ritat en turtle.

plundrings tåg han har
med sig två
hundar och Grym den
minsta i viking familjen
slog en dag han hund på
nosen
så hunden vart arg och
kastar sig över grym . Så
Grym skrek till och hårde
hörtde
det och sprang runt stugan
och såg det som hade hänt
hårde kastade sig över
hunden